



Guia De Construccion

Codigo Internacional del Concilio del Capitulo de Colorado

Porches y Tejaban para Carro de Una Residencia Familiar

Como debe utilizar esta guia

Provee dos juegos de planos y haga lo siguiente

1. Llene esta guia de construcción llenando los espacios en blanco en pagina #2 y indique que detalles de construcción va a utilizar.

2. Proporcione 2 planes de la parcela enseñando las dimensiones de su proyecto o la adición y la relación con las estructuras o edificios existentes en la propiedad y la distancia a las líneas de propiedad existentes.

3. Llene una aplicación de permiso para construir

La mayoría de aplicaciones de permiso se procesan con poca dilatación. Los documentos entregados ayudarán a determinar si el proyecto es de agrado al código de seguridad de construcción, y las ordenanzas de zona y otras leyes aplicables.



El Código Internacional del Concilio del Capítulo de Colorado es una organización profesional buscando a promover la salud pública, seguridad y bienestar a la construcción de un edificio. Apreciamos su opinión y sugerencias. Para obtener una copia maestra de esta guía de construcción por favor escriba al Código Internacional del Concilio del Capítulo de Colorado P.O. Box 961 Arvada CO 80001. <http://www.coloradochaptericc.org>

Este folleto fue desarrollado por el Código Internacional del Concilio del Capítulo de Colorado como una sumisión del plan básica bajo el Código Residencial Internacional 2006. No es un intento de cubrir todas las circunstancias. Revise con su Departamento de Seguridad de Construcción para requisitos adicionales.



Jefferson County Division of Building Safety
100 Jefferson County Parkway
Golden, Colorado 80419-3540
<http://building.jeffco.us>
303-271-8260

Porches y Tejaban para Carro de Una Residencia Familiar

Instrucciones

1. Llena los espacios que estan en blanco con las dimensiones y materiales que se van a utilizar para edificar la estructura. Por favor escribe legiblemente.
2. Indica en las cajas que estan marcadas con una tacha que detalles de la pagina 3 se van a usar. Por favor ten en mente que cualquiera de los lados de la adiccion del tejaban para carro que este mas cerca de 5'-0" a la linea de propiedad debe ser encerrada con una pared solida resistente al fuego por una hora como se muestra en los detalles alternativos B y C. Pero de todos modos debe tener por lo menos dos lados descubiertos conforme a los requisitos del codigo de construcción. Aprobación de zona es un requisito.
3. El tejado debe instalarse como lo indican las instrucciones del fabricante, incluyendo la aplicación de techos de inclinación baja y cualquier inspeccion requerida.

Address: _____

Cobertura de techo _____
(ejemplo: clase A 3 tab. shingles)

Primer capa de abajo _____
(ejemplo: 15# fieltro con 19" regazos)

Tamano y cantidad de detenciones _____
(ejemplo: dos 3/8"x4 1/2" detenciones @ 16 O.C.)

Proporcion de inclinación
12 _____

Entablado _____
(ejemplo: 1/2" madera terciada (plywood) exterior)

2x _____ cabrios espaciado _____ " O.C.
(ejemplo: 2x8 cabrios espaciado 24" O.C.)

Seccion de Porche

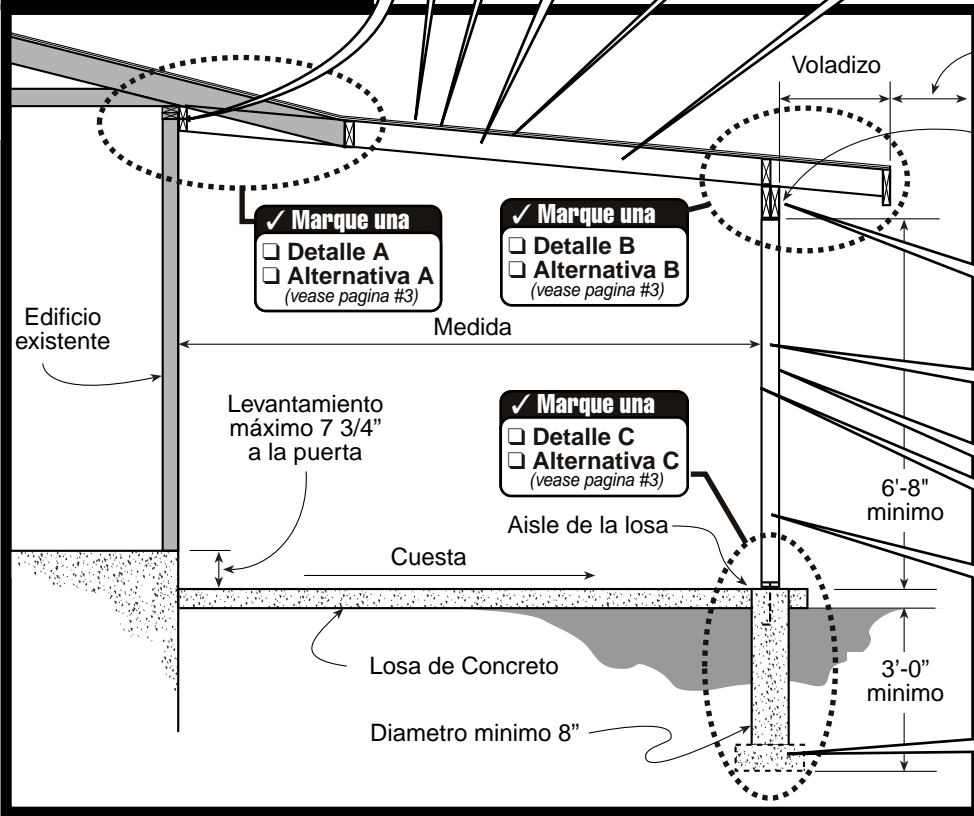

Nota: Paredes, postes, y voladizos mas cerca de 5 pies deben de ser clasificados de 1 hora.

no mas cerca que 2 pies a la linea de propiedad

Empalmes de vigas deben ocurrir sobre los postes con 1 1/2" de soporte

() X " Vigas
(ejemplo: (2) 2"X10")

Medida _____
(ejemplo: 12'0")

Fachada _____
(para alternativo B solamente)

"X" postes
(ejemplo: 4"X4")
espaciados _____ aparte
(ejemplo: 6)

Fundamento _____ "X" _____
(para alternacion C solamente)

Este folleto fue desarrollado por el Codigo Internacional del Concilio del Capitulo de Colorado como una sumision del plan basica bajo el Codigo Residencial Internacional 2006. No es un intento de cubrir todas las circunstancias. Revise con su Departamento de Seguridad de Construccion para requisitos adicionales.



Jefferson County Division of Building Safety
100 Jefferson County Parkway
Golden, Colorado 80419-3540
<http://building.jeffco.us>
303-271-8260

Porches y Tejaban para Carro de Una Residencia Familiar

Detalle A

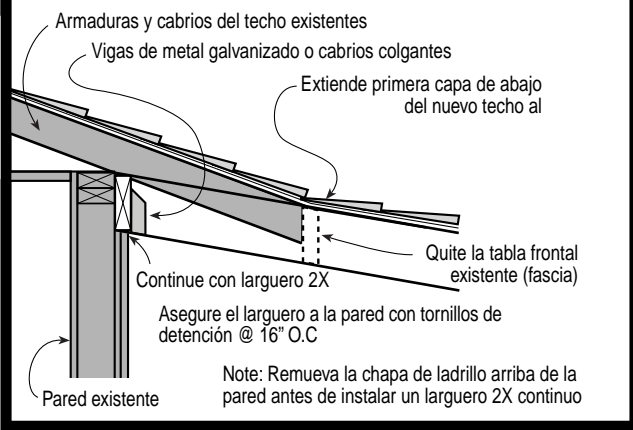

Detalle alternativo A

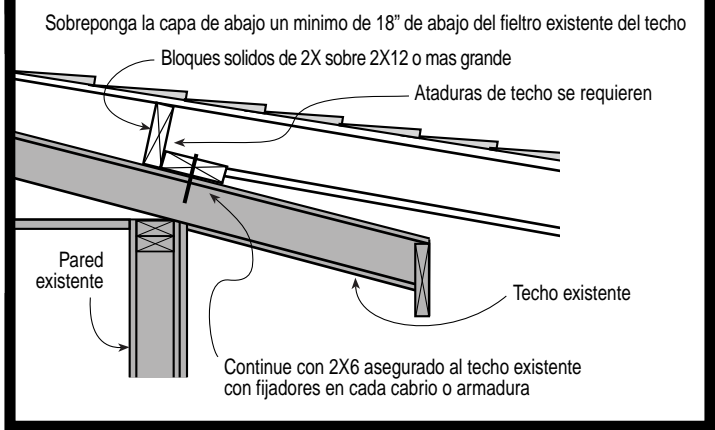

Detalle B

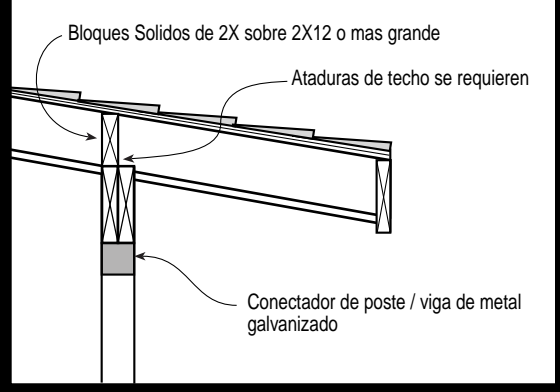

Detalle alternativo B - Pared de una hora

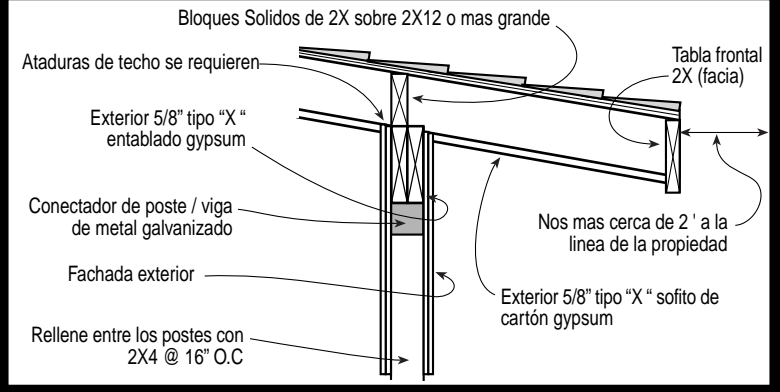

Detalle C

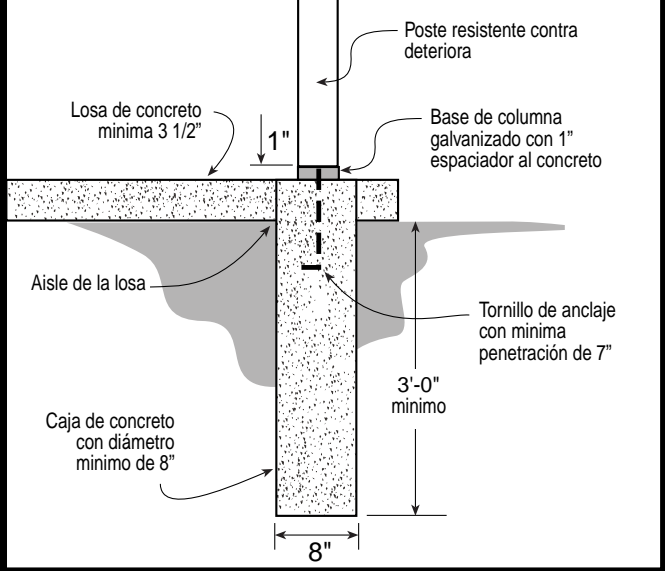

Detalle alternativo C - Pared de una hora

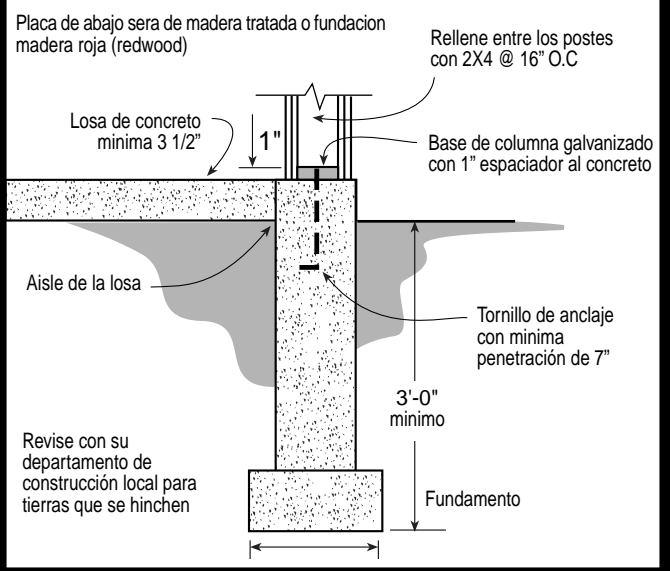

Este folleto fue desarrollado por elCodigo Internacional del Concilio del Capitulo de Colorado como una sumision del plan basica bajo elCodigo Residencial Internacional 2006. No es un intento de cubrir todas las circunstancias. Revise con su Departamento de Seguridad de Construccion para requisitos adicionales.

Jefferson County Division of Building Safety
 100 Jefferson County Parkway
 Golden, Colorado 80419-3540
<http://building.jeffco.us>
 303-271-8260